



GLUING SOLUTIONS

APPLICATEUR SÉRIE NC-ECA/ ECAI AC/CI POUR PROCÉDÉ DE FIBÉRISATION

Paramétrable pour s'adapter à tout type de besoin d'application.
Dimensions réduites et faible poids pour faciliter une meilleure montée en température.
Excellente stabilité thermique de l'air de fibérisation.
Disponible également en version anti-humidité.

CARACTÉRISTIQUES PRINCIPALES

- Série d'applicateurs de fibérisation aux dimensions réduites, existant dans deux versions de commande pneumatique : ouverture par air-fermeture par air (AOAC) ou ouverture par air-fermeture par ressort (AOSC).
- À partir d'une conception de base, ces applicateurs peuvent adapter leur taille et le nombre de modules pour atteindre la dimension et les tracés nécessaires pour chaque application (largeur max. 550 mm). Tous les modèles peuvent intégrer un filtre.
- Le contrôle de la température est effectué de façon électronique depuis l'unité de fusion, à travers le câblage interne du tuyau d'assemblage, tandis que la lecture de la température se réalise au moyen d'une sonde RTD du type Ni120, Pt100 ou NTC (R).
- Pour les applicateurs dont la montée en température se fait de façon indépendante, la température atteinte équivaut à celle de l'application.

Ce système permet d'utiliser différents types de modules : fermeture par bille, cavité zéro ou fermeture négative, assurant une coupure nette du débit de colle.

AVANTAGES



FACILITÉ DE MANIPULATION

Accès pratique aux éléments internes.

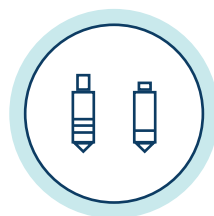

GAMME PARAMÉTRABLE

Pour différents types de modules interchangeables.

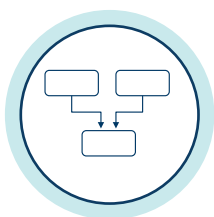

SIMPLICITÉ DES COMPOSANTS

Bride de fixation standard de $\varnothing 12$ et autres éléments communs à tous les applicateurs.



RÉDUCTION DE LA CONSOMMATION D'ÉNERGIE

Efficacité énergétique améliorée lors du chauffage de la colle.

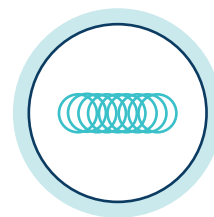

AMÉLIORATION DU RÉSULTAT DE L'APPLICATION

Meilleure stabilité entre températures de colle et d'air de fibérisation.



BONNE QUALITÉ DE COLLE

Filtre intégré facile à entretenir.

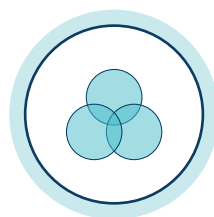

COMPATIBILITÉ

Raccordements électriques standard.

APPLICATEUR ECA/ECAI AC

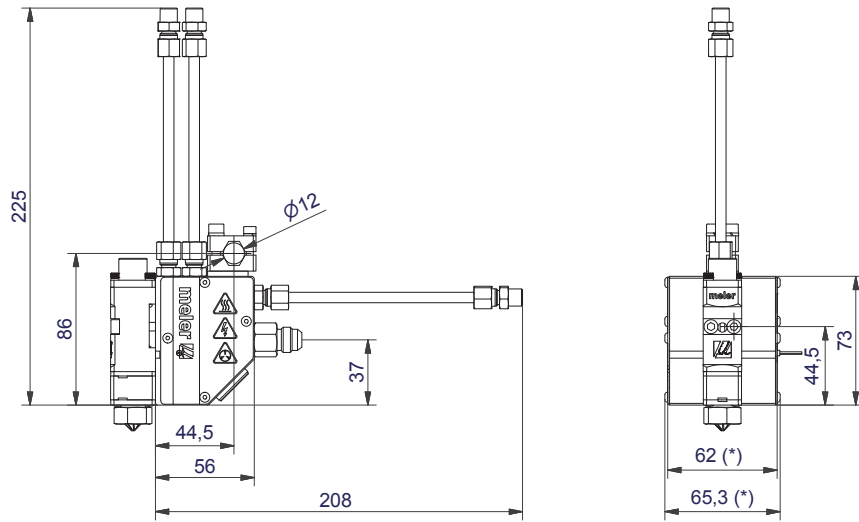

(*) Largeur en fonction du nombre de modules et des entraxes demandés.

APPLICATEUR ECA CI
1 MODULE

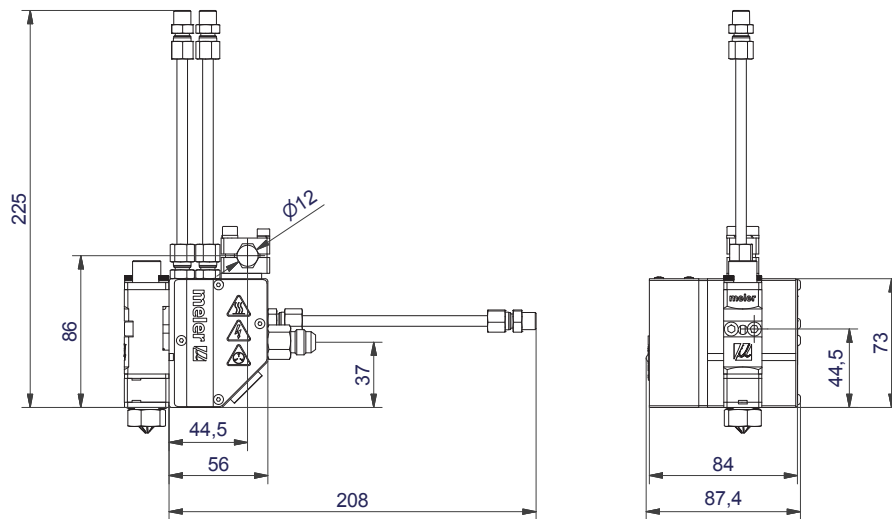

APPLICATEUR ECA/ECAI CI
MULTI-MODULE

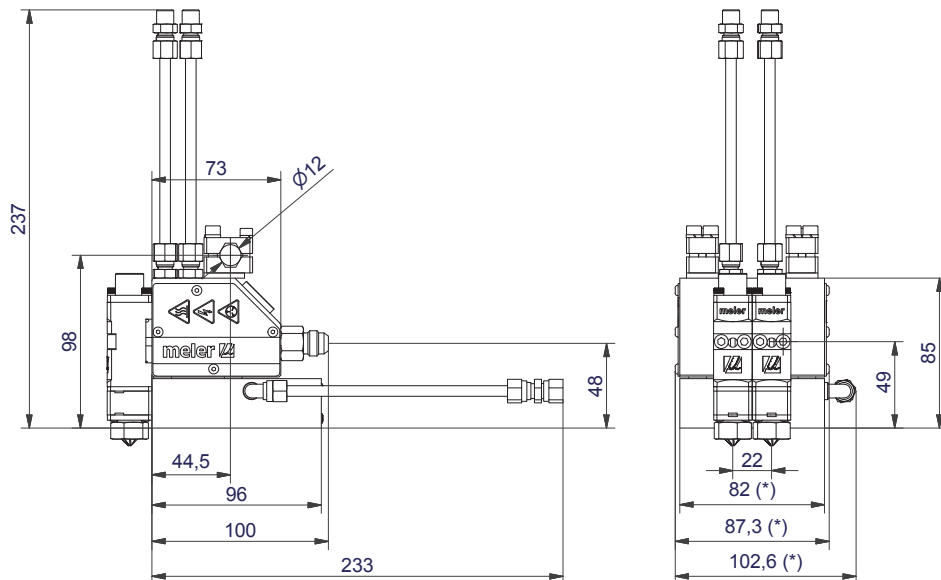

(*) Largeur en fonction du nombre de modules et des entraxes demandés.

FONCTIONNEMENT ET MAINTENANCE

- L'accès aux éléments internes s'effectue sur le côté, en démontant les petites plaques de fermeture, ce qui en facilite la maintenance et la réparation.
- Le système de chauffage assure la stabilité thermique à chaque sortie de colle, afin de maintenir l'air de fibérisation à une température idéale pour l'application.

CARACTÉRISTIQUES TECHNIQUES

Température de travail	jusqu'à 230 °C (446 °F)
Puissance de chauffage	selon la configuration utilisée
Pression maximale de travail	90 bar (1305 psi)
Pression pneumatique maximale	6 bar ; air sec, propre et non lubrifié
Vitesse de travail (*)	jusqu'à 4800 cycles/min
Contrôle de la température	RTD $\pm 0.5^{\circ}\text{C}$ ($\pm 1^{\circ}\text{F}$) (Ni120, Pt100 ou NTC-R)
Tension d'alimentation	30 Vca, 50 Hz (depuis l'unité de fusion)
Tension de l'électrovanne	24 VDC

(*) Selon le type de colle

Pour de plus amples informations, adressez-vous à la délégation Meler la plus proche:

meler 

Focke Meler Gluing Solutions, S. A.

Pol. Los Agustinos, c/G, nave D-43
E-31160 Orkoien - Navarra - Spain
Phone: +34 948 351 110
Fax: +34 948 351 130
info@meler.eu - www.meler.eu

A Focke Group Company



Management System
ISO 9001:2008
www.tuv.com
ID: 5105930748

