



## APLICADOR PARA CORDÓN SERIE MU

# GLUING SOLUTIONS

## SERIE MU

Amplia gama configurable  
Uniformidad y accesibilidad  
Filtro incorporado opcional

Los aplicadores de hotmelt **Meler** destacan por su fiabilidad, prestaciones y velocidad de aplicación.

### Ventajas

La Serie MU es una gama totalmente ajustable para adaptarse a cualquier necesidad de aplicación. Permite realizar una nueva configuración en un periodo breve de tiempo, gracias a su facilidad de diseño.

Incorporan toda la gama de módulos MSU o MDU de alta durabilidad con boquillas de cordón STF, RA o STR.

Estos aplicadores mantienen la temperatura estable hasta la salida del módulo, lo que permite un flujo uniforme de adhesivo en el tiempo.

Rápido acceso a los elementos internos, retirando las placas laterales, para facilitar el mantenimiento y la reparación de los mismos.

### Características

- En versión simple efecto (AOSC) y doble efecto (AOAC).
- Posibilidad de incorporar un filtro para reemplazar sin desmontar la manguera.
- Diseño en tecnología Pt100 y Ni120 para el sensor de temperatura.
- Versión de control neumático común o independiente para cada módulo.

## CARACTERÍSTICAS TÉCNICAS

Temperatura de trabajo	hasta 230°C (446°F)
Potencia de calentamiento	según la configuración utilizada
Control de temperatura	RTD Ni120 o Pt100
Presión máxima de trabajo	90 bar (1.305 psi)
Filtraje incorporado en aplicador	opcional, 100mesh estándar
Presión neumática máxima	6 bar; seco, limpio y no lubricado
Velocidad de trabajo (*)	hasta 4.800 ciclos/min
Voltaje de alimentación	230 VAC, 50 Hz (desde la unidad fusora)
Voltaje de electroválvula	24 VDC
Brida de montaje	para barra Ø12 mm

\* Depende del tipo de adhesivo

## DIMENSIONES

MU D1

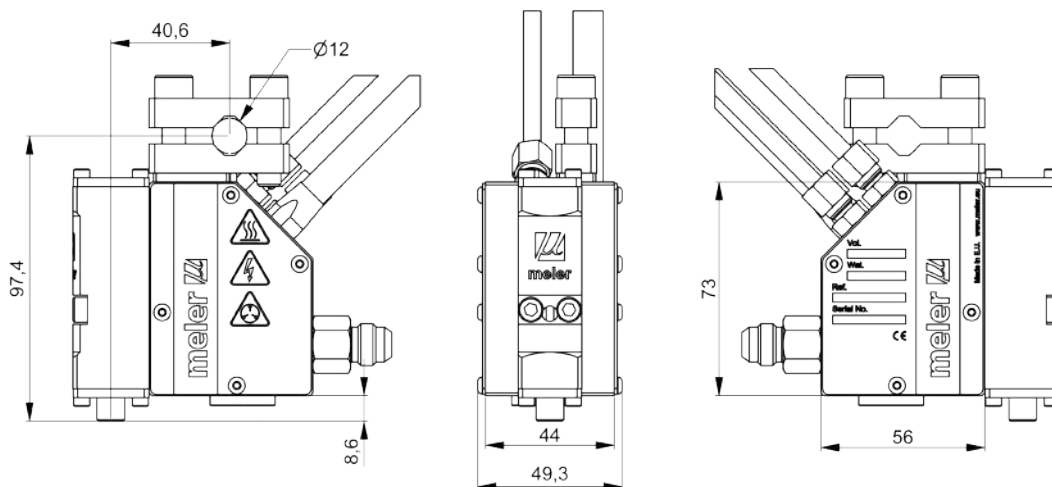

MU S1

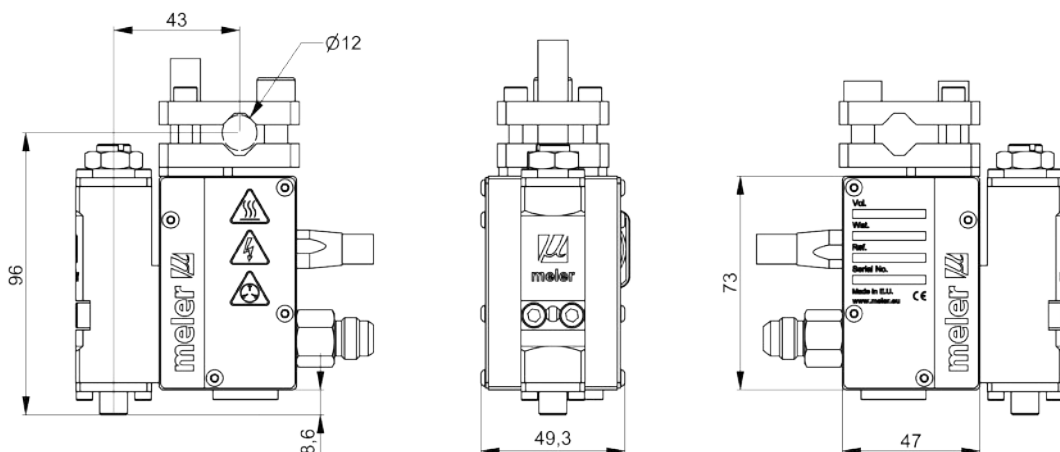

Para más información contacte con su delegación Focke Meler más cercana:

**meler** 

**Focke Meler Gluing Solutions, S.A.**  
 Pol. Los Agustinos, c/G, nave D-43  
 E-31160 Orkoien - Navarra - Spain  
 Phone: +34 948 351 110  
 Fax: +34 948 351 130  
 info@meler.eu - [www.meler.eu](http://www.meler.eu)

A Focke Group Company



Management System  
 ISO 9001:2008  
[www.tuv.com](http://www.tuv.com)  
 ID: 9105930748

