

GLUING  
SOLUTIONS

## Auftragsköpfe NC Serie

Konfigurierbar für eine Vielzahl von Anwendungen.  
Wartungsfreundlich durch seitlichen Zugang zu den Ersatzteilen.  
Dimensionen und elektrische Verbindungen sind kompatibel zu anderen Fabrikaten.

## TECHNISCHE EIGENSCHAFTEN

- Die Auftragsköpfe NC Serie mit kleiner Dimension in zwei pneumatischen Kontrollversionen: Luft öffnen–Luft schließen AOAC oder Luft öffnen–Feder schließen AOSC.
- Basierend auf dem ursprünglichen Design, können die Köpfe mit unterschiedlichen Größen und Modulmengen beliefert werden, um die Dimension und Anzahl von Perlen zu erreichen, die für jede Anwendung notwendig sind.
- Die Temperaturkontrolle wird von der Haupteinheit durch einen Draht im Schlauch elektronisch gesteuert, der einen RTD Sensor (Ni120 oder Pt100) benutzt.

## BETRIEB UND INSTANDHALTUNG

- Die Zugänglichkeit zu internen Teilen ermöglicht eine leichte Instandhaltung und Reparatur durch Entfernung von nur vier Schrauben an der Seitenabdeckung.
- Ebenso sind die Module dafür entworfen, die Maximalverträglichkeit mit anderen Köpfen auf dem Markt zu erreichen, um unseren Kunden die Möglichkeit zu geben, Ersatzteile zu vorhandenen Installationen zu bekommen, selbst wenn es sich um kein Meler Gesamtsystem handelt.

## TECHNISCHE DATEN

Arbeitstemperatur	bis zu 230°C (446°F)
Max. Arbeitsdruck	90 bar (1.305 psi)
Max. pneumatischer Druck	6 bar; Trockenluft, rein ungeschmiert
Arbeitsgeschwindigkeit (*)	bis zu 4.800 Luft/ Luft schaltend
Temperaturgenauigkeit	RTD $\pm 0.5^{\circ}\text{C}$ ( $\pm 1^{\circ}\text{F}$ ) (Ni120 oder Pt100)
Betriebsspannung	230 VAC, 50/60 Hz (von der Einheit)
Magnetventilspannung	24 VDC
<b>(*) Abhängig vom Klebstoff</b>	

## ABMESSUNGEN

(\*) Weitenmaß in Bezug auf Anzahl an Modulen und Mittelliniendimension benötigt.

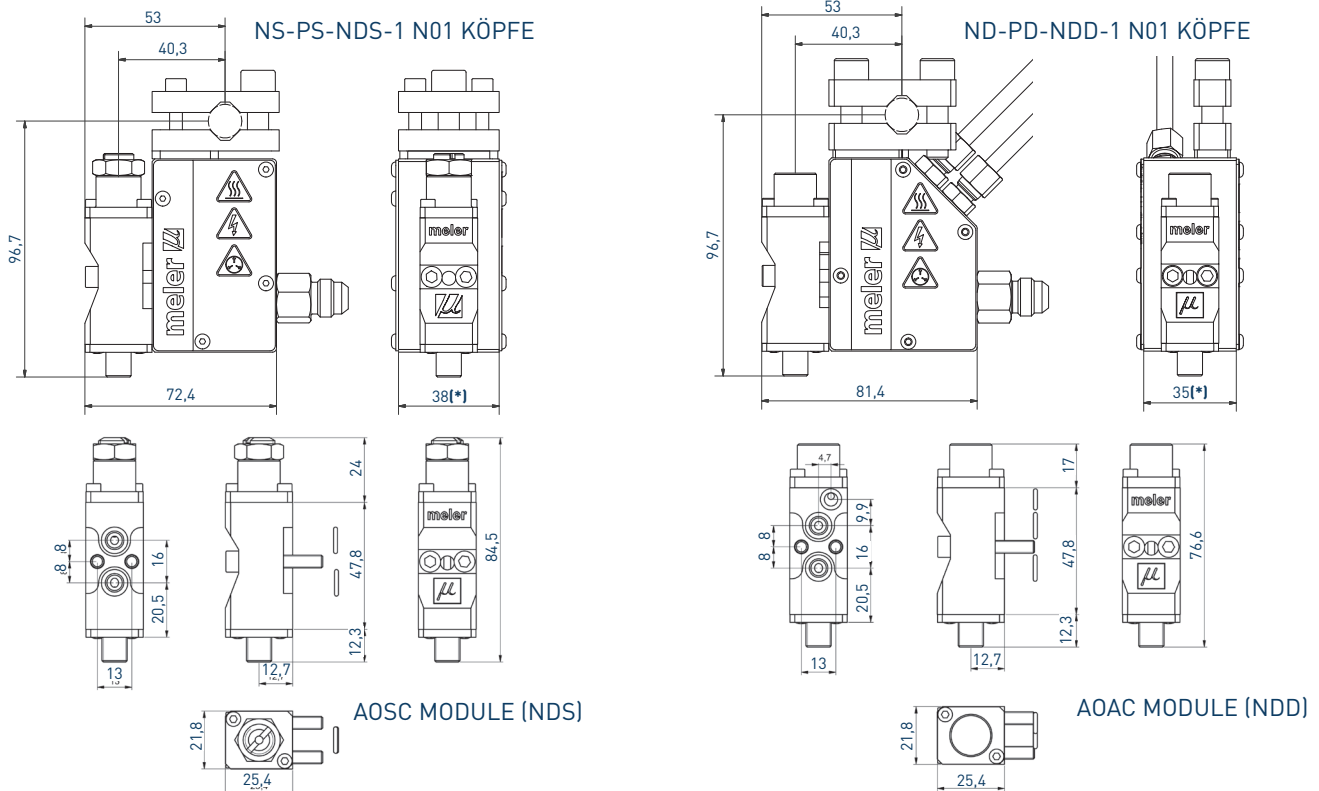

Für weitere Informationen melden Sie sich bitte bei Ihrem zuständigen Focke Meler Vertreter:

**meler** 

**Focke Meler Gluing Solutions, S.A.**  
 Pol. Los Agustinos, c/G, nave D-43  
 E-31160 Orkoien - Navarra - Spain  
 Phone: +34 948 351 110  
 Fax: +34 948 351 130  
 info@meler.eu - [www.meler.eu](http://www.meler.eu)

A Focke Group Company

