

CANTHO

WELL MADE THINGS LAST LONGER



CANTHO

HEISSKLEBER-SCHMELZGERÄT MIT GROSSER SCHMELZLEISTUNG

Heißkleber-Schmelzgerät speziell für Holzanwendungen und automatische Buchbindesysteme. Dank seiner hohen Schmelzleistung von bis zu 10 kg/h kann es in einfachen Anwendungen sowie in anspruchsvollen Prozessen eingesetzt werden.

- Kann mit **PUR-Klebstoffen in 2-kg-Blöcken mit oder ohne Umhüllung verwendet werden.**
- Schnelles Laden der Blöcke und Granulate aus PUR oder EVA. Kapazität 4000 cm³.

HAUPTMERKMALE

BIS ZU 10 KG/H SCHMELZLEISTUNG

CANTHO IST VIELSEITIG UND PRODUKTIV

- Geeignet zum Schmelzen hochviskoser Klebstoffe.
- Der Wechsel von Klebstoffen mit unterschiedlichen Farben erfolgt in kürzester Zeit und mit geringem Reinigungsaufwand.
- EVA-, PUR-, Block- oder Granulatklebstoffe.
- Mit Kolbenpositionierungssensor.
- Ein intuitives Bedienfeld ist als Zubehör lieferbar.
- Auch ohne Druckzylinder verfügbar.

EINFACHE INTEGRATION IN DIE FERTIGUNGSLINIE

DER EINBAU IN DIE VERSCHIEDENEN MASCHINENTYPEN UNSERER KUNDEN IST FLEXIBEL UND EINFACH

- Geringes Gewicht.
- Reduzierte Größe der Schmelzeinheit.
- Ein einfacher Zugang zum Geräteinneren erleichtert das Herausnehmen des Klebstoffblocks oder seiner leeren Hülle.

EINFACHE ANWENDUNG UND WARTUNG

DAS KANTEN-UND ECKENFREIE DESIGN DES CANTHO GARANTIERT DEM ANWENDER EINE EINFACHE REINIGUNG

- Sicher und einfach in der Nutzung.

ABMESSUNGEN

ANLAGE

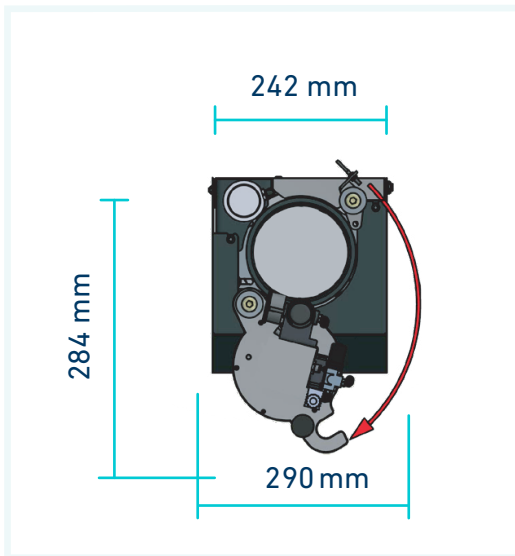

ANWENDUNGEN

CANTHO



HOLZANWENDUNGEN



BUCHBINDEREI

VORTEILE

CANTHO

- Einfache Zugänglichkeit.
- Einfach und schnell zu reinigen.
- Geringe Wartungskosten.
- Effizientes Schmelzen.
- Verklebung mit oder ohne Inliner.
- Einfache Integration in die Fertigung.

TECHNISCHE

EIGENSCHAFTEN

Arbeitstemperatur	20 ... 160 °C für PUR/ 20 ... 210 °C für andere Klebstoffe
Schmelzleistung*	Variabel bis 10 kg/h
Druckluftanschluss	5...6 bar
Art des Temperaturfühlers	Pt100 o Ni120
Versorgungsspannung	230 VAC, L+N+PE oder L 1 +L2+PE
Heizleistung	2400 W
Umgebungstemperatur	5... 40° C
Ungefähres Gewicht	35 kg

*Je nach Art des Klebstoffs.