

SIMPLE, ACCESSIBLE ET COMPACT

PRÉSENTATION DE LA SÉRIE SF MELER

SF

ACCESSIBILITÉ TOTALE
PERFORMANCE
EFFICACITÉ
FACILE D'UTILISATION
POLYVALENTE



SF



UN DESIGN SIMPLIFIÉE
Plus simple pour une utilisation plus aisée

FACILE D'UTILISATION

Une unité conçue du point de vue de l'utilisateur : une unité conçue pour faciliter les tâches de l'opérateur. Focke Meler se consacre au développement de produits susceptibles de simplifier le travail quotidien. Nous ne cesserons jamais d'offrir des équipements simples et de base qui partageront un système de fonctionnement simple pour faciliter toutes les tâches de l'opérateur.

L'accès au réservoir intérieur et aux composants électriques se fait en deux étapes très simples.

- **FACILITÉ D'UTILISATION, D'INSTALLATION ET DE MAINTENANCE**
- Facile du début à la fin
- Panneau de contrôle de Meler
- Conception épurée : basée sur l'expérience de l'utilisateur
- Conception simpliste : accès facile à toutes les pièces
- Angle d'ouverture du couvercle du réservoir : processus de remplissage facile par adhésif

PLUG & PLAY

L'idée du « Plug & Play » a inspiré cette nouvelle conception. Il possède toutes les caractéristiques requises et les plus demandées pour des applications adhésives simples. Incluant les deux : applications en perles ou en tourbillons.

Le modèle SF 4 a été spécifiquement développé pour être adapté aux applications manuelles avec une faible consommation d'adhésif.

- **Rapide et facile d'utilisation**
- Système intuitif et simple



PLUG & PLAY SYSTEM

SF SUPER FAST USE



ACCESSIBILITÉ TOTALE

Accès simplifié à l'intérieur du réservoir et aux composants électriques.

La simplification de sa conception présente de nombreux avantages pour la maintenance et permet également d'accéder directement à tous ses composants.

Qui plus est, le nettoyage du réservoir est simplifié, ce qui permet d'accéder aux angles ainsi qu'à la pompe et au collecteur. Ils sont tous entièrement accessibles.

PERFORMANCE ET OPTIMISATION

Un réservoir de haute qualité avec des matériaux anti-adhérents, une capacité de pompage et une efficacité énergétique élevée.

Puissance maximale : 2 versions, 2 cc/pompe à révolution (SF4) et pompe de 8 cm³/pompe à révolution (SF10 & 20) offrant puissance et efficacité.

Leur simplicité combinée à une puissance élevée permet aux SF d'être synonymes de productivité maximale.



NOUVEAU SUR LE MARCHÉ INTERNATIONAL

Adapté au marché
Adapté aux besoins des clients

Possibilité de configurer la vitesse variable en option
Possibilité d'ajouter des détecteurs de niveau supplémentaires



SÉRIES MELTERS « SF »

ACCESSIBILITÉ ET HAUTE PERFORMANCE

ASPECTS CLÉS

POLYVALENCE ET FLEXIBILITÉ



3 tailles, 3 applications

Les équipements peuvent être configurés avec :

- Les équipements peuvent être configurés avec un système supplémentaire qui permet au moteur de fonctionner à vitesse variable.
- Un détecteur de niveau peut être ajouté
- Système de montage mural
- Mobilité : système de roues pour la base



Casters



v.speed

APPLICATIONS

- Applications manuelles (SF4)
- Applications manuelles et semi-automatiques (SF10 & 20)
- Contrôler les lignes de production (SF10 & 20)
- Applications des adhésifs en perles/tourbillons

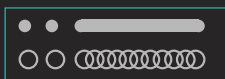

PIÈCES ACCESSIBLES



POMPE



FILTRE



RÉSERVOIR

DIMENSIONS

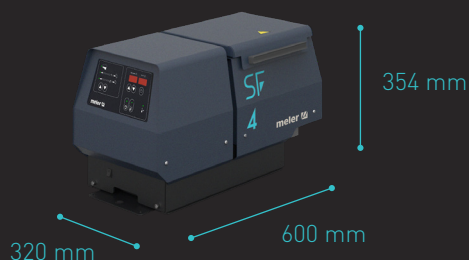
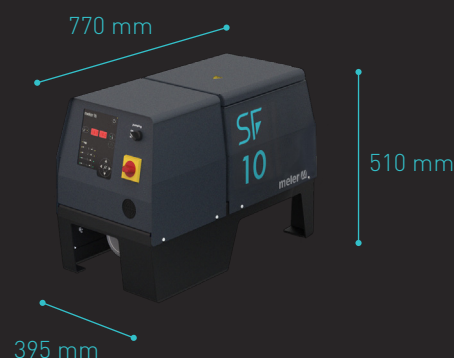

CARACTÉRISTIQUES TECHNIQUES

Volume du réservoir	4 , 10 , 20 L
Capacité de fusion(*)	Jusqu' à 6kg/h (SF4) - 9 kg/h (SF 10) - 19,9kg/h (SF 20)
Nombre de pompes	1
Sorties hydraulique	2 (SF4)-4 (SF10 & 20)
Nombre de sorties électriques	2 (SF 4) 4 (SF 10 & 20)
Moteur puissance	8cc/rev pompe à engrenage (SF10 & 20) 2cc/rev (SF4)
Vitesse (*)	FIXE
Avec sonde de température	OUI (SF10 & 20)
Rang de températures	40- 200 °C (104 to 392°F)
Poids	40 kg (SF 4) - 65 kg (SF 10) - 66,5 kg (SF 20)
Contrôle de température	RTD ±0,5°C (Pt100, Ni120)
Valve by-pass	Mécanique /Pneumatique (optionnel)
Pression maxi de travail	Jusqu' à 80 bar
Raccordement électrique	120V 1 phase (SF4), 230V 2Ph (30A) , 230V 3Ph sans neutre (SF10 & 20)
Options	Vitesse variable en option (boîtier externe), détecteur de niveau, 230V 3-Ph sans neutre

(*) En conditions standard