

Encodeur pour arbre

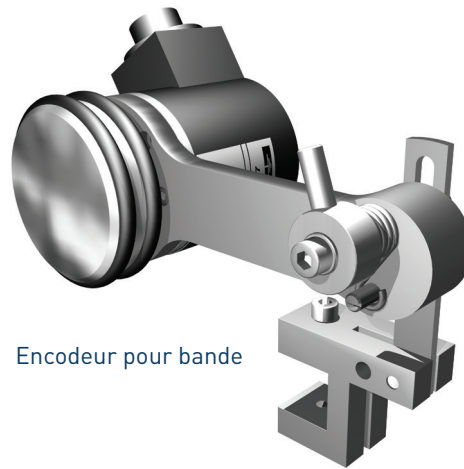

Encodeur pour bande

Encodeur incrémental

Pour lecture de vitesse sur programmeurs de patrons

DESCRIPTION DU PRODUIT

Encodeur incrémental, 1000 impulsions par révolution, pour la lecture automatique de la vitesse de la ligne de production, assurant une application parfaite de la colle sur la base des distances correspondant au format sélectionné sur le programmeur.

Sa simplicité d'installation, grâce au support basculant, permet d'innombrables positions différent, avec un appui parfait (moyennant la pression du ressort) sur la bande de défilement.

Associé à un accouplement élastique, il peut être adapté aux arbres de transmission de la machine.

CARACTÉRISTIQUES TECHNIQUES

Résolution (P/Rev.)	1000
Tension d'alimentation	24 VDC
Courant commutable maxi.	50 mA
Configuration de sortie	PNP
Fréquence d'utilisation maxi.	100KHz
Diamètre de l'arbre (mm)	Ø10 g6
Indice de protection	IP 64
Tr/min maxi	6000
Charges admises sur l'arbre	200N axiale, 200N radiale
Vibrations	10G 10- 2000 Hz
Température de travail	0- 60 °C

GAMME DE PRODUITS

L'encodeur incrémental peut être monté avec les programmeurs Focke Meler Starbi:

1	150030090	Encodeur PNP 5/30 VDC (1000 impulsions) avec câble pour Starbi
2	25010010	Support encodeur pour bande complet.
3	25010011	Support encodeur pour arbre complet.

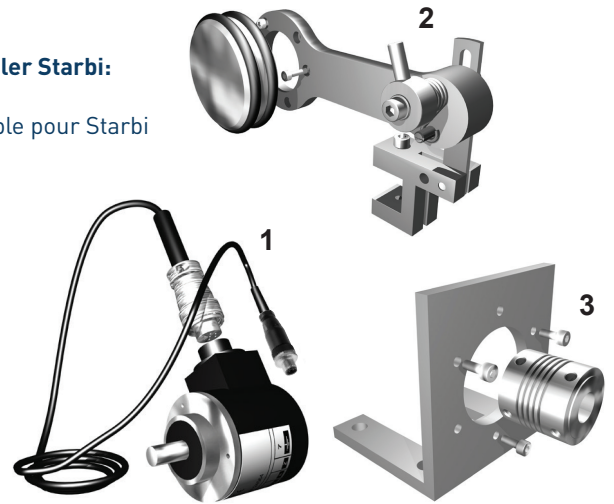

ACCESSOIRES

1	150030500	Encodeur incrémental 1000 impulsions
2	25010015	Support angulaire encodeur pour arbre
3	25010016	Joint de roue encodeur
4	25010017	Roue encodeur
5	150030430	Câble encodeur PNP 3m connexion M12
5.1	150030780	Câble encodeur PNP 3m connexion bornier
6	25010019	Bride fixation support encodeur
7	25010020	Ensemble ressort et butée support encodeur
8	25010021	Support encodeur pour bande
9	25010022	Accouplement élastique encodeur

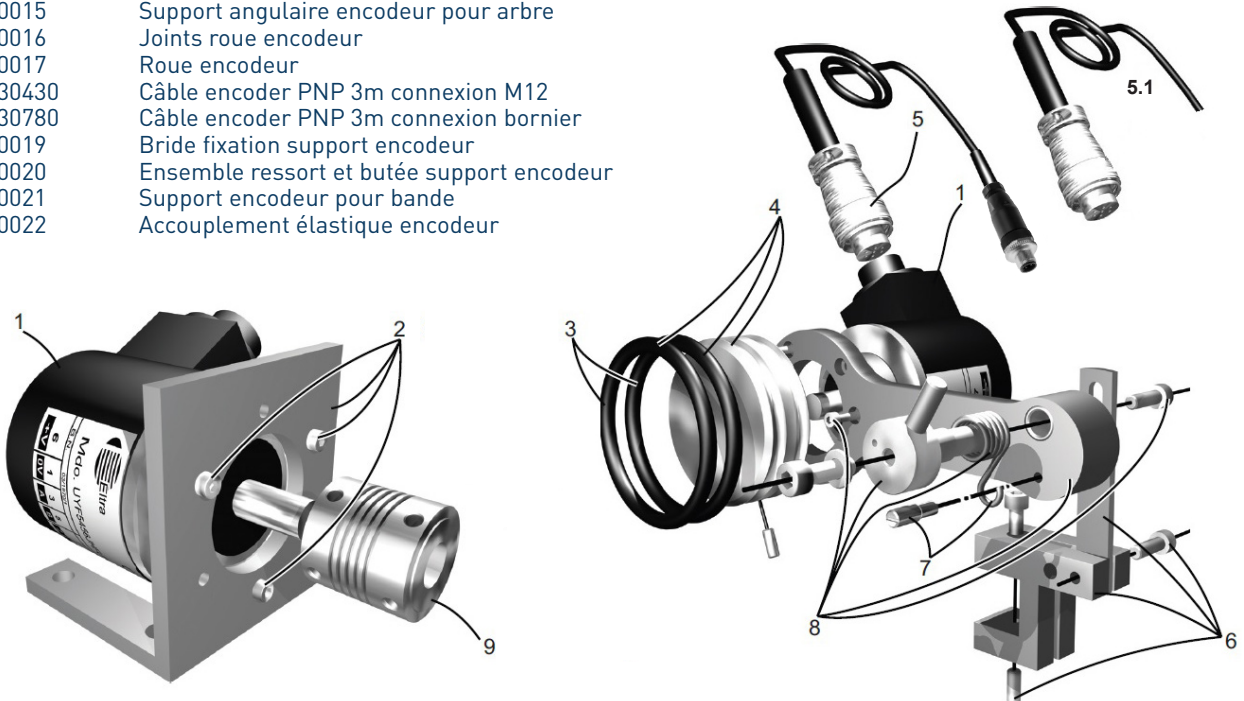

DIMENSIONS

Encodeur pour bande

Encodeur pour arbre

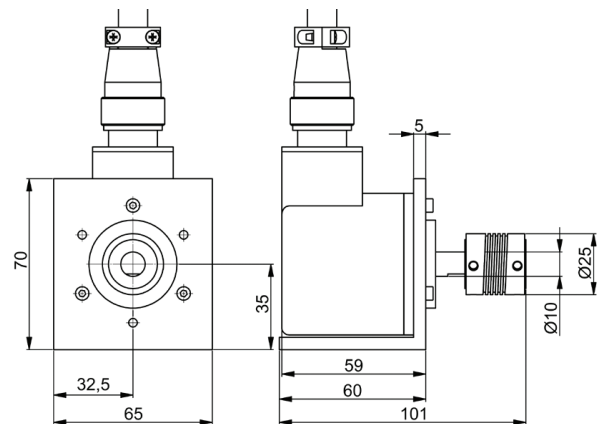
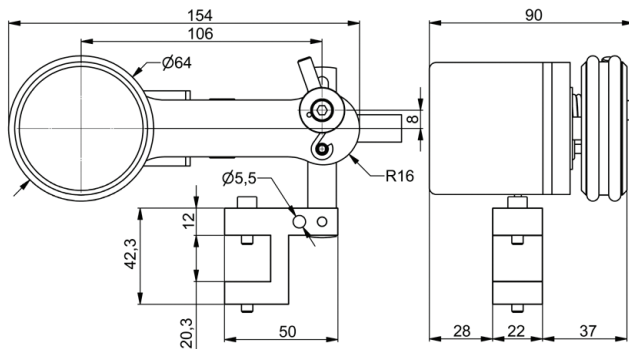

Pour plus d'informations, contactez votre délégation Focke Meler la plus proche:

meler 

Focke Meler Gluing Solutions, S.A.
Pol. Arazuri-Orkoien, c/B, nº3 A
E-31170 Arazuri - Navarra - Spain
Phone: +34 948 351 110
info@meler.eu - www.meler.eu

Focke Group

CE



Management System
ISO 9001:2015



www.fbv.com
ID: 9105530748