

linear- minifilter

Wartungsfreundlich, verhindert Verunreinigungen durch Hot- Melt.

PRODUKTBE SCHREIBUNG

Der Linear- Minifilter Meler wird zum Schutz vor Verstopfung der Hot- Melt Auftragsdüsen durch verunreinigtes Hot-Melt verwendet.

Es wird zwischen Auftragskopf und Schlauch Installiert und besteht aus einem verschraubten Körper, der am Auftragskopf befestigt wird, einer Filterkartusche und einem Verbindungsstück, das drei Möglich Konfiguration zur Verbindung zum Schlauch erlaubt.

Der Linear- Minifilter Meler wird bei Gebrauch von Düsendurchmessern unter 0.4 mm, bei Flächen köpfen bis 50 mm Auftragsbreite oder bei anderen Anwendungen, bei denen ein besonders Rückstandsfreies Hot- Melt gefragt ist, verwendet.

Konstruktionsmerkmale:

1. Erlaubt den Austausch der Filterkartusche ohne den Schlauch und Kopf mechanisch trennen zu müssen.
2. Leicht zu ersetzende Filterkartusche: einfach nur herausschrauben.
3. Modularkonzeption mittels austauschbarer Verbindungsstücke zur einfachen Anpassung an die vorhandene Montagesituation.
4. Nichthaftende Oberfläche zum erleichtern der Reinigung des Minifilters.
5. Leicht lesbare Kennzeichnung der verwendeten Maschengröße auf der Filterkartusche.

TECHNISCHE MERKMAL

Material	Stahl
Maschenweiten	50, 100, 200 Masche
Maximaldruck	200 Kg/cm ²
Maximaltemperatur	230°C
Maximale Viskosität	10.000 cps
Oberflächenbeschichtung	Nichthaftend
Gewicht	160 grs.
Verschraubung	9/16" 18h UNF

PRODUKTPALETTE

	50 Masche (0,30 mm)	100 Masche (0,15 mm)	200 Masche (0,07 mm)
	Linear- Minifilter gerade 50 Masche Ref: 26000013	Linear- Minifilter gerade 100 Masche Ref: 26000014	Linear- Minifilter gerade 200 Masche Ref: 26000015
	Linear- Minifilter 45° 50 Masche Ref: 26000016	Linear- Minifilter 45° 100 Masche Ref: 26000017	Linear- Minifilter 45° 200 Masche Ref: 26000018
	Linear- Minifilter 90° 50 Masche Ref: 26000019	Linear- Minifilter 90° 100 Masche Ref: 26000020	Linear- Minifilter 90° 200 Masche Ref: 26000021

ZUBEHÖR

1+2	26000022	Filterkartusche 50 Masche.
1+2	26000023	Filterkartusche 100 Masche.
1+2	26000024	Filterkartusche 200 Masche.
2	20200000	O-Ring.
4+2	26000028	Verbindungsstück 90° Linear- Minifilter.
5+2	26000029	Verbindungsstück gerade Linear- Minifilter.
6+2	26000030	Verbindungsstück 45° Linear- Minifilter.

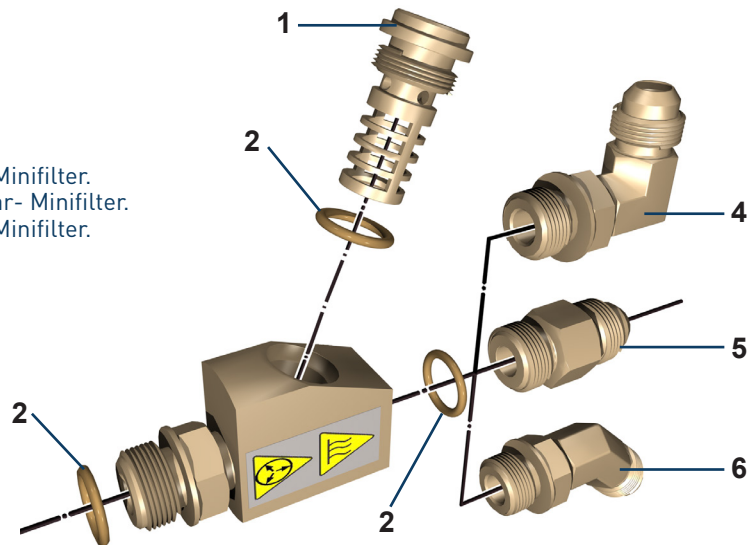

AUSMASSE

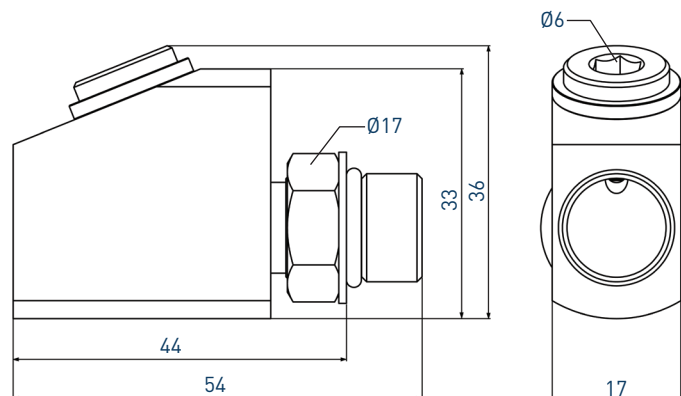

Für weitere Informationen melden Sie sich bitte bei Ihrem zuständigen Focke Meler Vertreter:

meler

Focke Meler Gluing Solutions, S.A.
 Pol. Los Agustinos, c/G, nave D-43
 E-31160 Orkoien - Navarra - Spain
 Phone: +34 948 351 110
 Fax: +34 948 351 130
 info@meler.eu - www.meler.eu

A Focke Group Company

