

5/2-Hochgeschwindigkeits-Magnetventil für genaue Anforderungen oder 4/2-Standardventil für weniger anspruchsvolle Anwendungen

Universalhalterung Ø12 mm

Schnellanschluss Magnetventil. Luftröhrchen mit Isolationsfunktion

Integrierter Filter leicht zugänglich

Energieersparnis und gleichmäßige Temperaturverteilung

'Cool-Touch' Verkleidung

Steckverbindungen zwischen verschiedenen Standardversionen wählbar

GLUING SOLUTIONS

**High speed
micropräzisions
auftragskopf**

Für schnell-intermittierende Anwendungen
Sehr präziser Auftrag von Punkten und Raupen
Perfekte Reproduzierbarkeit des Auftragsbildes

TECHNISCHE DATEN

- Die Verbindung von unseren hochentwickelten Modulen mit einem hocheffizienten Magnetventil erlauben einen präzisen Klebstoffauftrag von Punkten und Raupen bei hohen Maschinengeschwindigkeiten.
- Sehr geringe Reaktionszeiten von Modul und Magnetventil, die exakte Reproduzierbarkeit des Auftragsbildes und die aussergewöhnlichen Standzeiten dieses High Speed Micropräzisions Auftragskopfes sind Ideal für schnelle Anwendungen im Bereich von Verpackungen und der Druckindustrie.

ENERGIEEFFIZIENZ

- Die komplette Isolierung des High Speed Micropräzisions Auftragskopfes mittels einem 'Cool Touch' Komplet-Gehäuse und den isolierenden Luftröhrchen bieten zum einen eine optimale Energiebilanz sowie hohe Sicherheit für den Bediener.
- Gleichzeitig ermöglicht diese Isolation eine optimale Temperatur-verteilung und -stabilität im Auftragskopf was das Auftragsbild, den Abriss sowie die schonende Behandlung des Klebstoffes erheblich verbessern.

FUNKTION UND WARTUNG

- Eine integrierte Filterkartusche vermeidet Verstopfungen der Leimdüse. Sie ist sehr leicht zu tauschen, da sie direkt zugänglich ist.
- Der Platzbedarf des High Speed Micropräzisions Kopfes ist optimiert und erleichtert so den Einbau unter beengten Verhältnissen, wo nur wenig Platz zur Verfügung steht.
- Der High Speed Micropräzisions Auftragskopf kann mit Standard oder mit '0'- Cavity Micropräzisions Modulen ausgestattet werden. Standmodule bieten eine hohe Flexibilität durch austauschbare Düsen, '0'-cavity Module bieten einen optimalen Klebstoffabriss.

OPTIONEN

- Für weniger anspruchsvolle Anwendungen stehen eine Serie von 4/2 Wge Magnetventile zur Verfügung.
- Der Temperaturfühler kann wahlweise PT100 oder NI120 sein.
- Filterkartuschen stehen in den Filtergrößen 50, 100 und 200 Mesh zur Verfügung.
- Für die Magnetventile stehen verschiedene Kabel und Stecker zur Wahl.

Bemerkung: für genauere Angaben bitte auf Konfigurator zurückgreifen.

TECHNISCHE MERKMAL UND ABMESSUNGEN

Maximaltemperatur	200°C (392°F)	Pneumatisch Verbindung	Schnellstecker, isolierte Luftröhrchen
Temperaturkontrolle	RTD ±0.5°C (±1°F)	Auftragungsgeschwindigkeit(*)	8.500 Punkte/ min
Stromversorgung	230 VAC, 50 Hz	Minimale Klebstoffpunktgrösse(*)	2.6 mm
Heizleistung	100 W	Halterung für	Rundstahl Ø12 mm
Maximaler Arbeitsdruck	81,6 bar (1.183 psi)	Gewicht	720 g, kompletter Kopf (ready to use)
Filter	100 Mesh (Standard), integriert	(*) Abhängig von: Klebstoff, Auftragssteuerung, Magnetventil.	
Empfohlener Luftdruck	6 bar; Luft trocken, rein und ölfrei		
Spannung der Magnetventile	24 VDC		

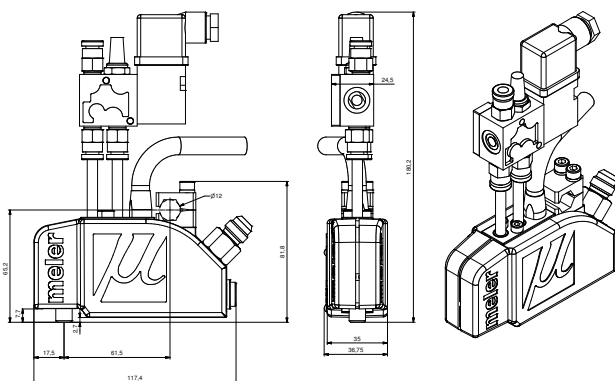

4/2-Standardventile

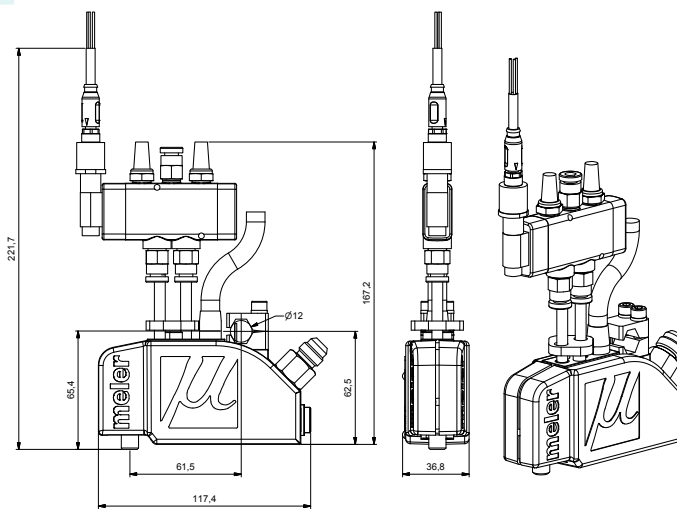

5/2-Hochgeschwindigkeits-Magnetventil

Für weitere Informationen melden Sie sich bitte bei Ihrem zuständigen Focke Meler Vertreter:

meler 

Focke Meler Gluing Solutions, S.A.
 Pol. Los Agustinos, c/G, nave D-43
 E-31160 Orkoien - Navarra - Spain
 Phone: +34 948 351 110
 Fax: +34 948 351 130
 info@meler.eu - www.meler.eu

A Focke Group Company



Management System
 ISO 9001:2008
 www.tuv.com
 ID: 9105030748

